

# CABEZA DE ELEFANTE (ELEPHANT HEAD)

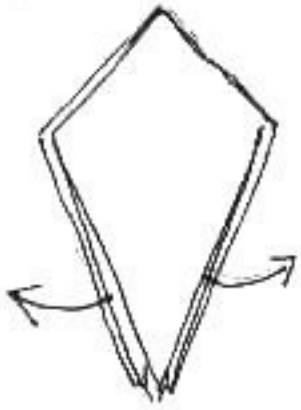

1. Comenzar con una base de pájaro. Abrir la aleta de adelante solamente.  
( Start with a bird base )

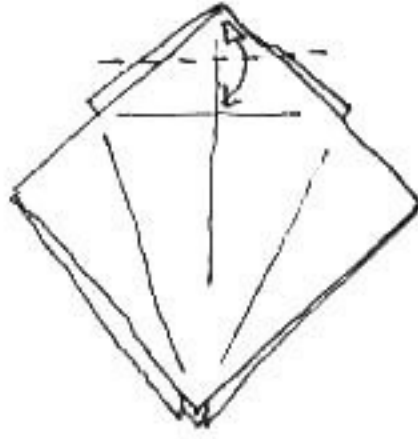

2. Doblar y desdoblar.

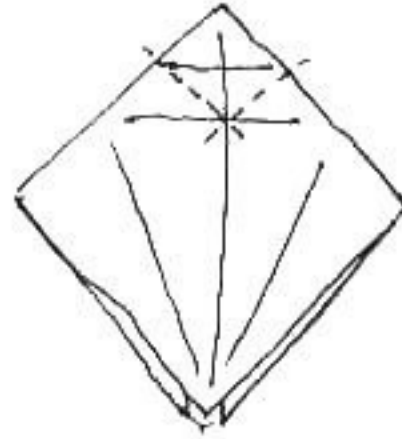

3. Marcar estas dos líneas.

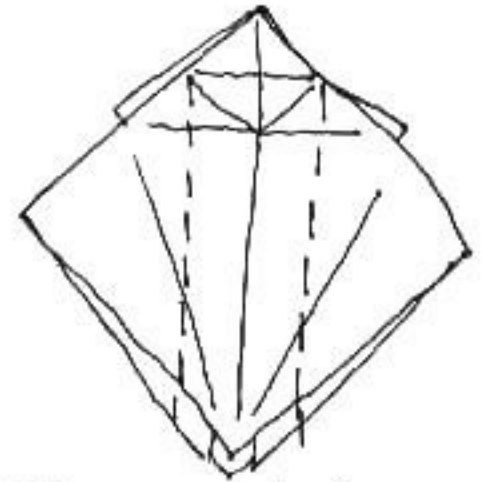

4. Marcar estas dos líneas verticales solo en la capa de adelante.

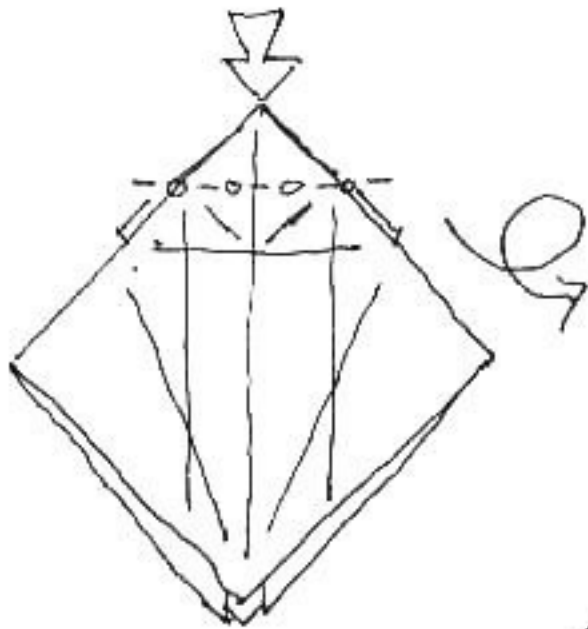

5. Hundir abierto. Dar vuelta.

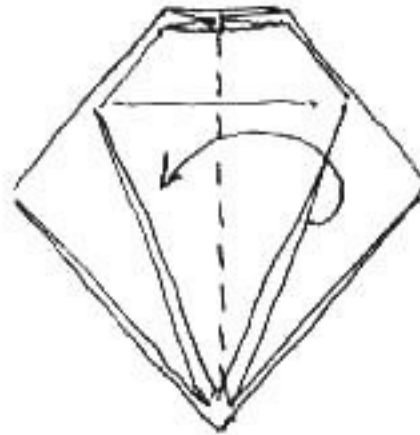

6. Llevar dos aletas hacia la izquierda.

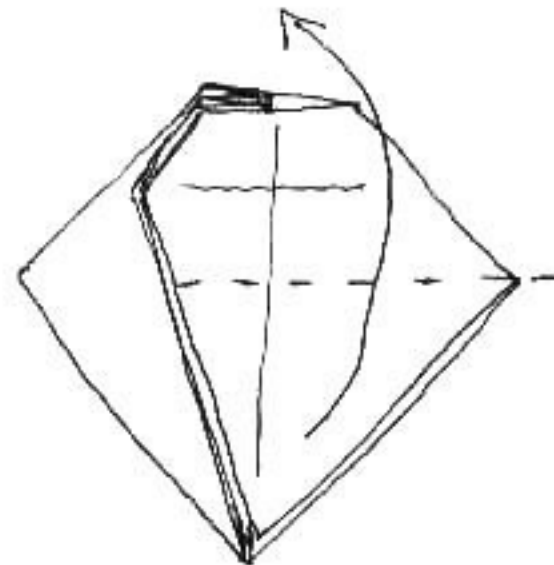

7. Doblar en valle.

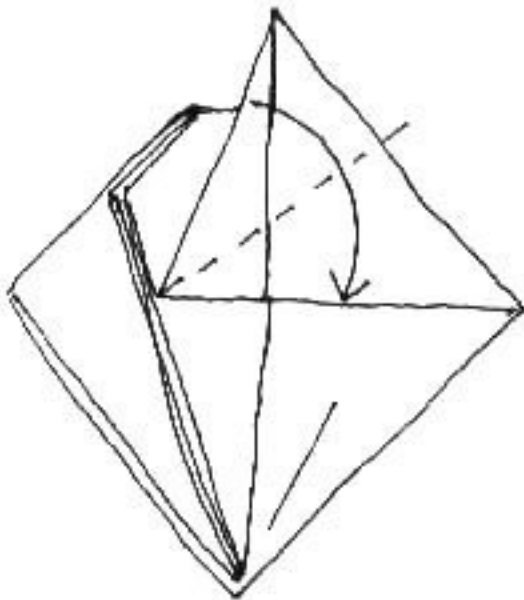

8. Doblar en valle.

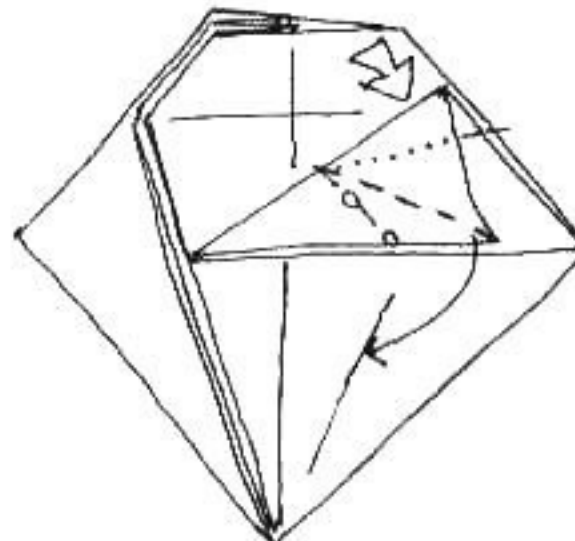

9. Pivotar hacia abajo de manera que la punta toque la línea que se muestra.

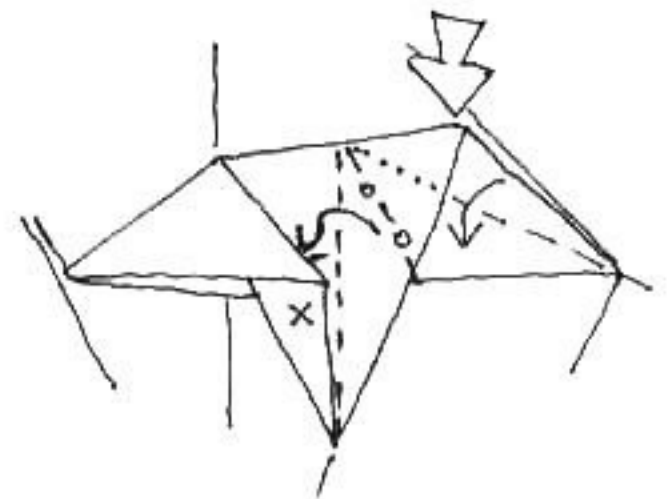

10. Pivotar y esconder el papel por detrás de la capa marcada "x".

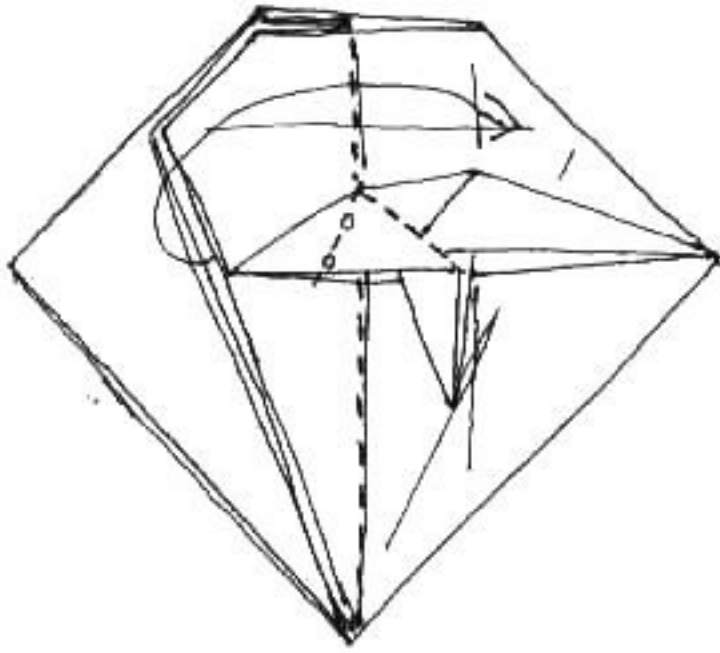

11. Doblar una aleta hacia la derecha incorporando los dobleces que se muestran.

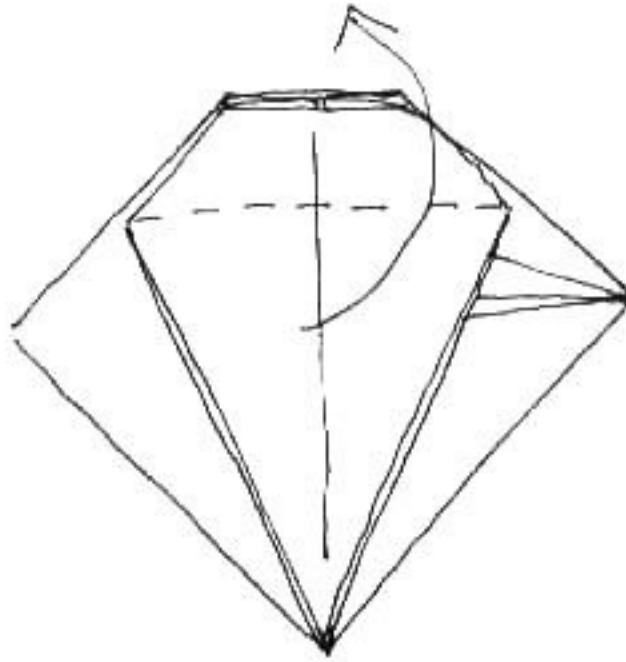

12. Doblar en valle.

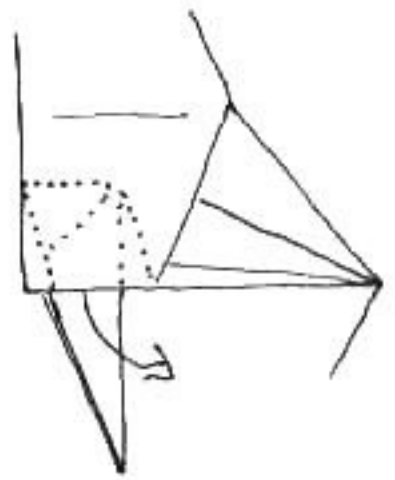

13. Con mucho cuidado tomar la capa de más arriba y liberarla.

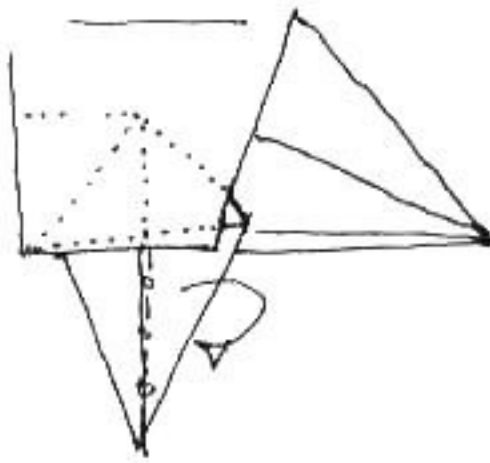

14. Ahora doblarla hacia atrás para completar el cambio de color.

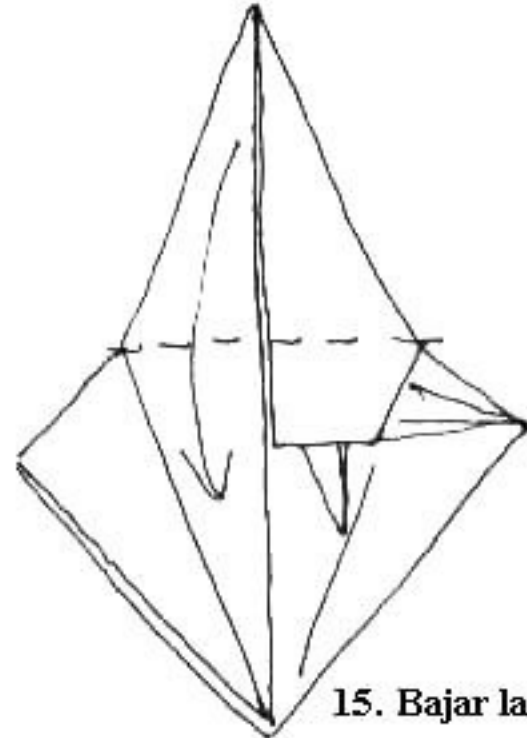

15. Bajar la aleta.

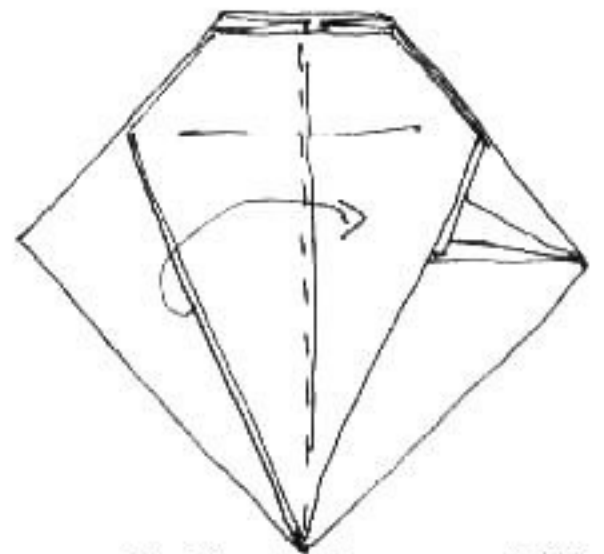

16. Repetir los pasos 6-15 del lado izquierdo.

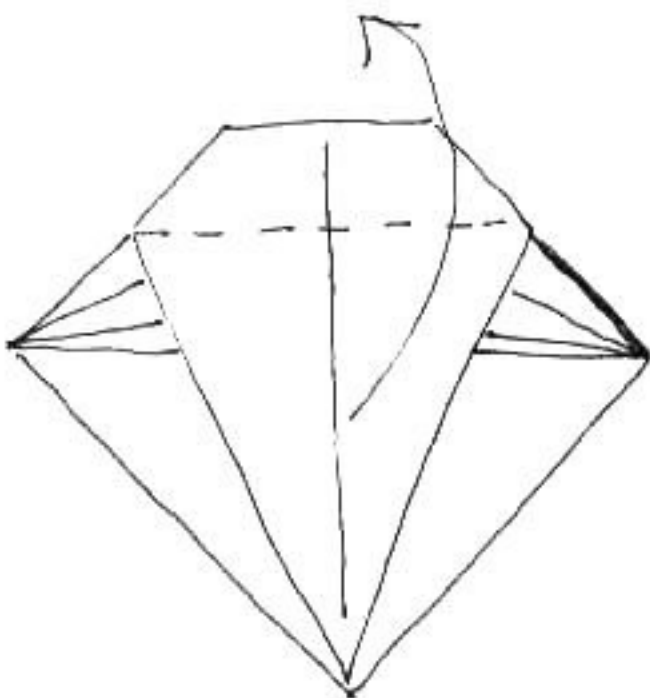

17. Se ve así.  
Levantar la aleta nuevamente.

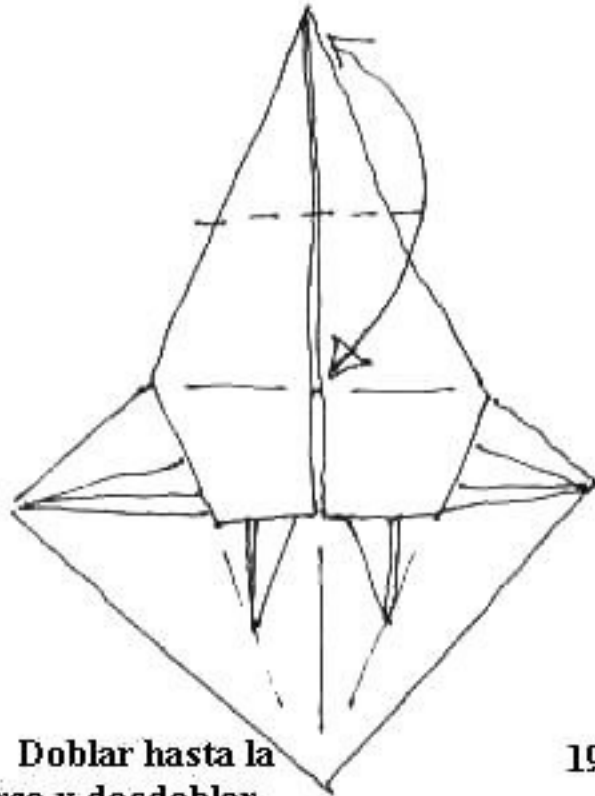

18. Doblar hasta la marca y desdoblar.

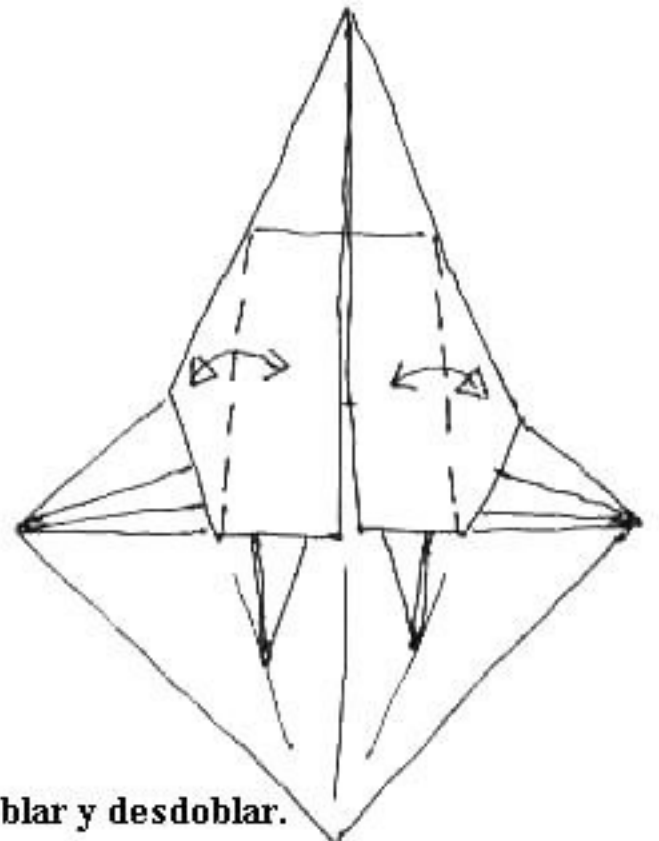

19. Doblar y desdoblar.

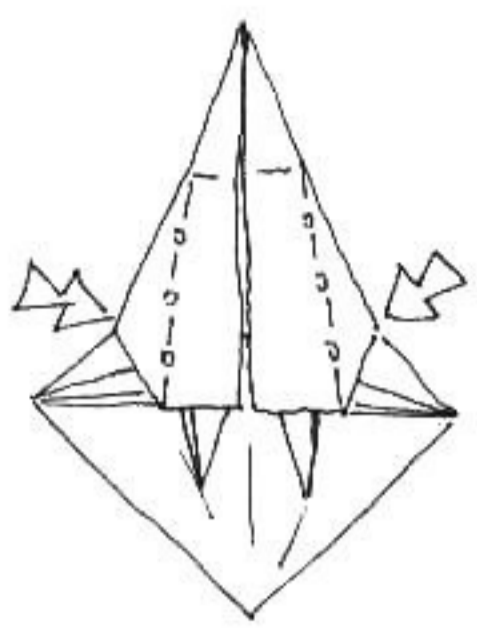

20. Hundir abierto

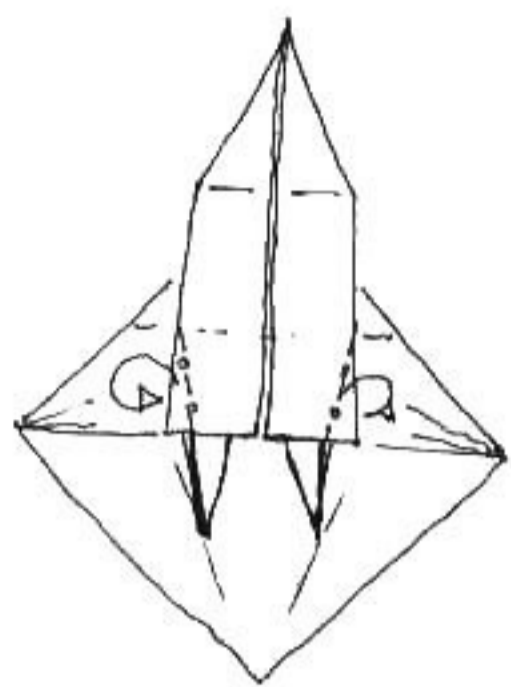

21. Doblar introduciendo el papel entre las capas.

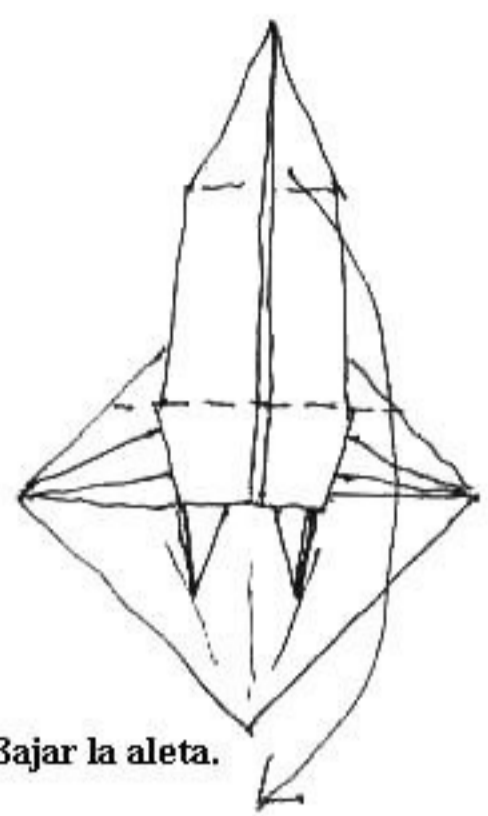

22. Bajar la aleta.

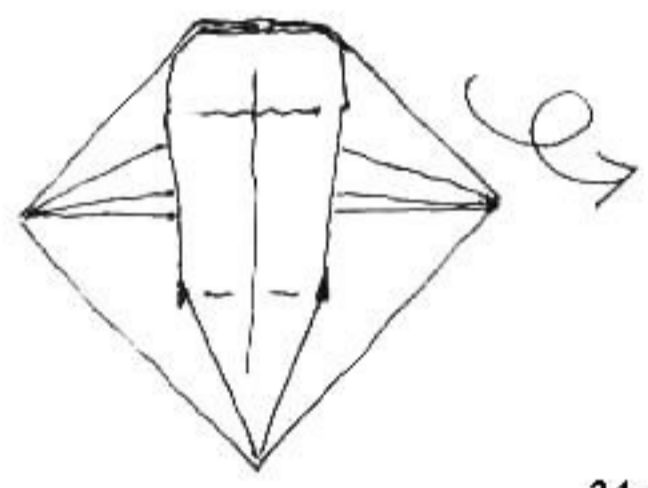

23. Dar vuelta.

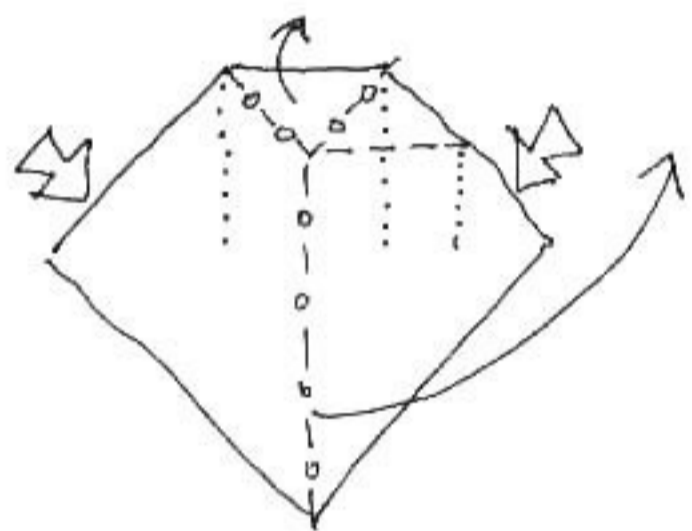

24. Presionar en los costados y llevar la aleta hacia la derecha. Se usan las marcas de los pasos 3 y 4.

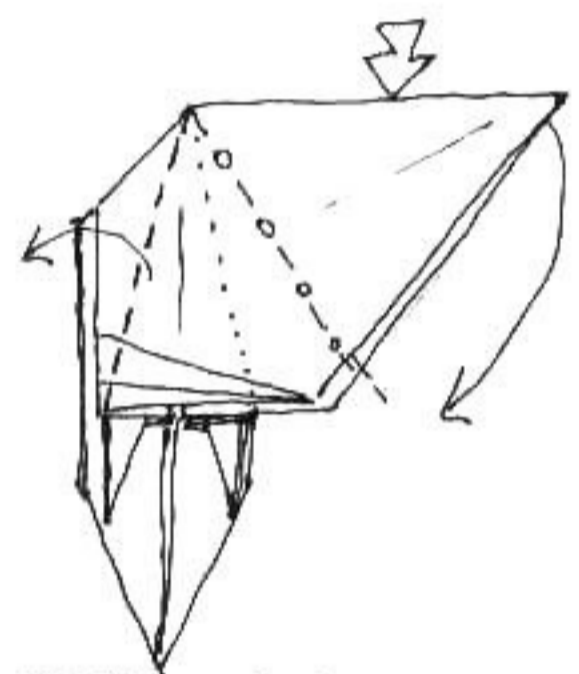

25. Abrir y aplastar. Estos dobleces no están pre-marcados

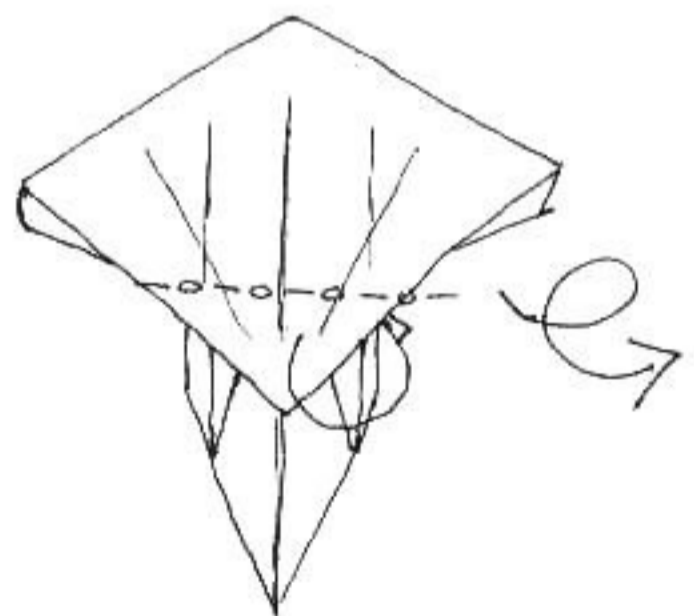

26. Esconder algo de papel. No importa exáctamente cuanto. Dar vuelta.

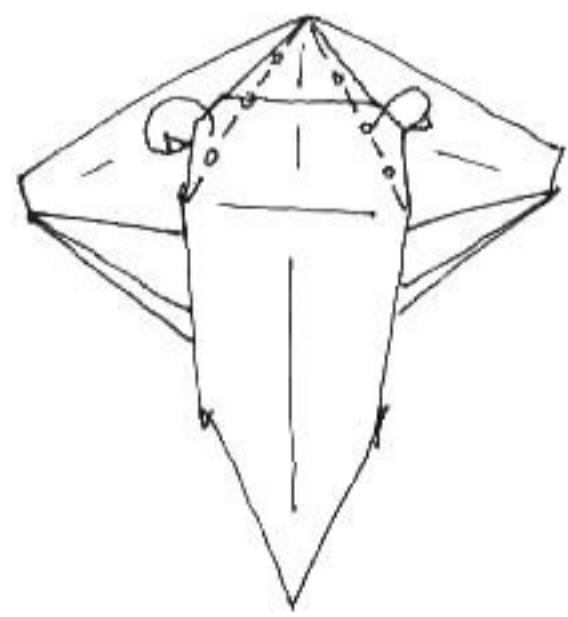

27. Doblar hacia atrás tanto como se pueda.

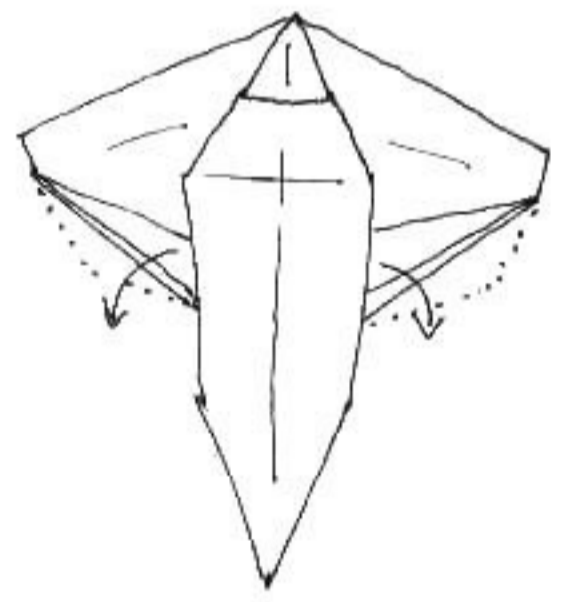

28. Liberar papel para ensanchar las orejas.

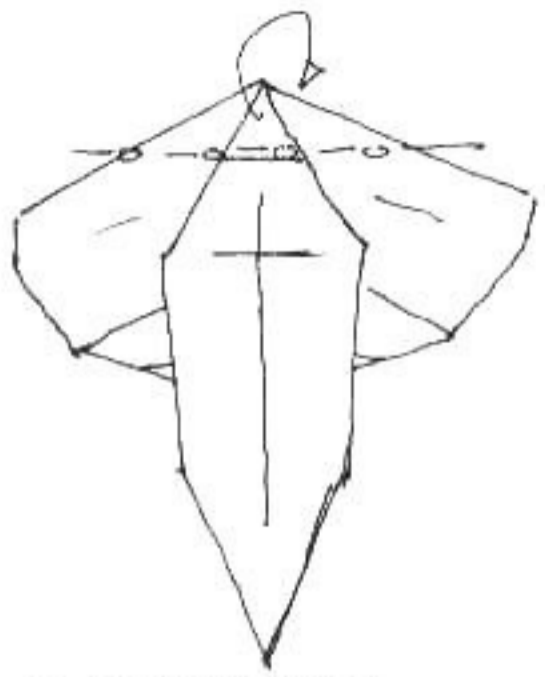

29. Doblar en monte todas las capas juntas.

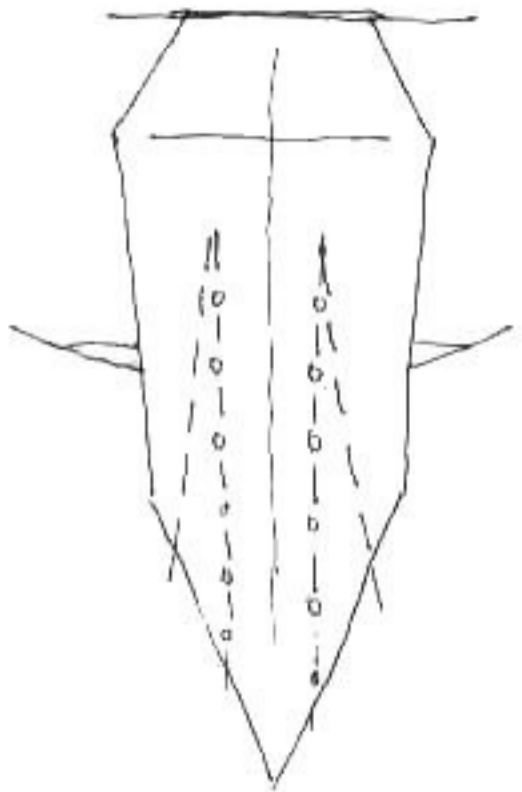

30. Pre-doblar.  
Los dobleces en monte dividen el papel aproximadamente en tercios, pero no son perfectamente verticales.

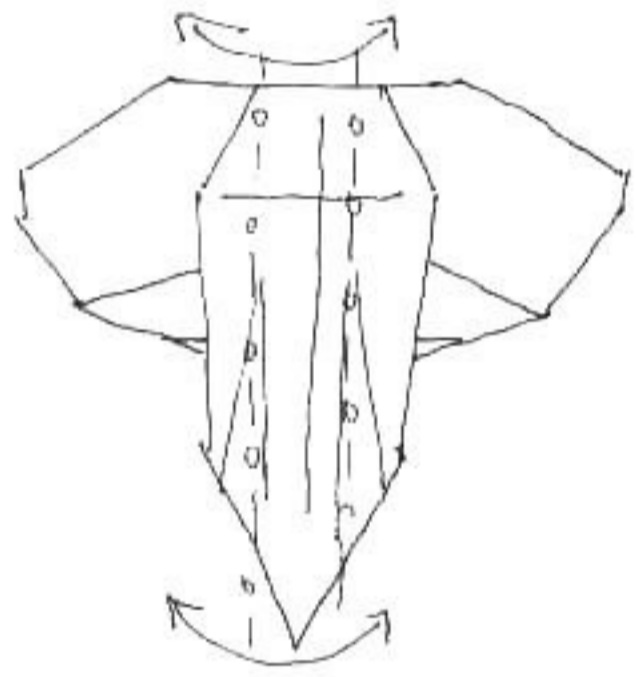

31. Redondear un poco todo el modelo.

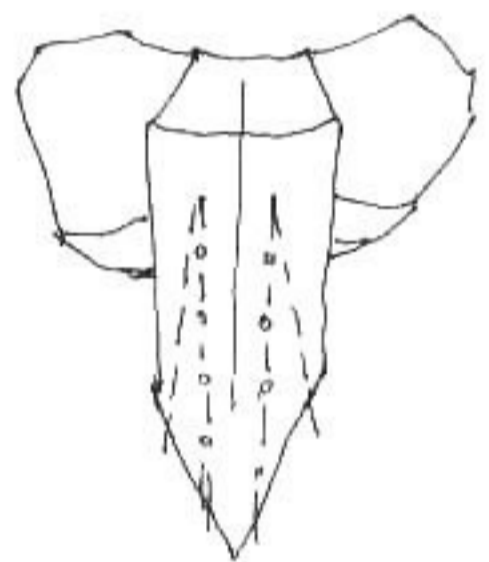

32. Ahora hacer estos dobleces.



33. Hacer un pequeño dobléz escalonado.

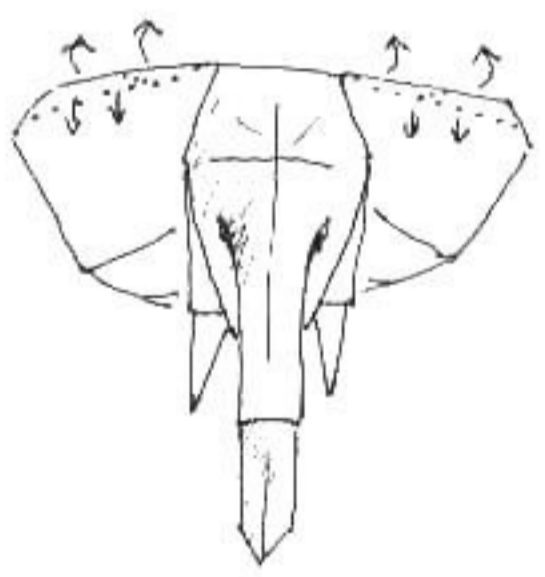

34. Delizar el papel entre los dedos índice y pulgar sin desdoblar el paso 29.

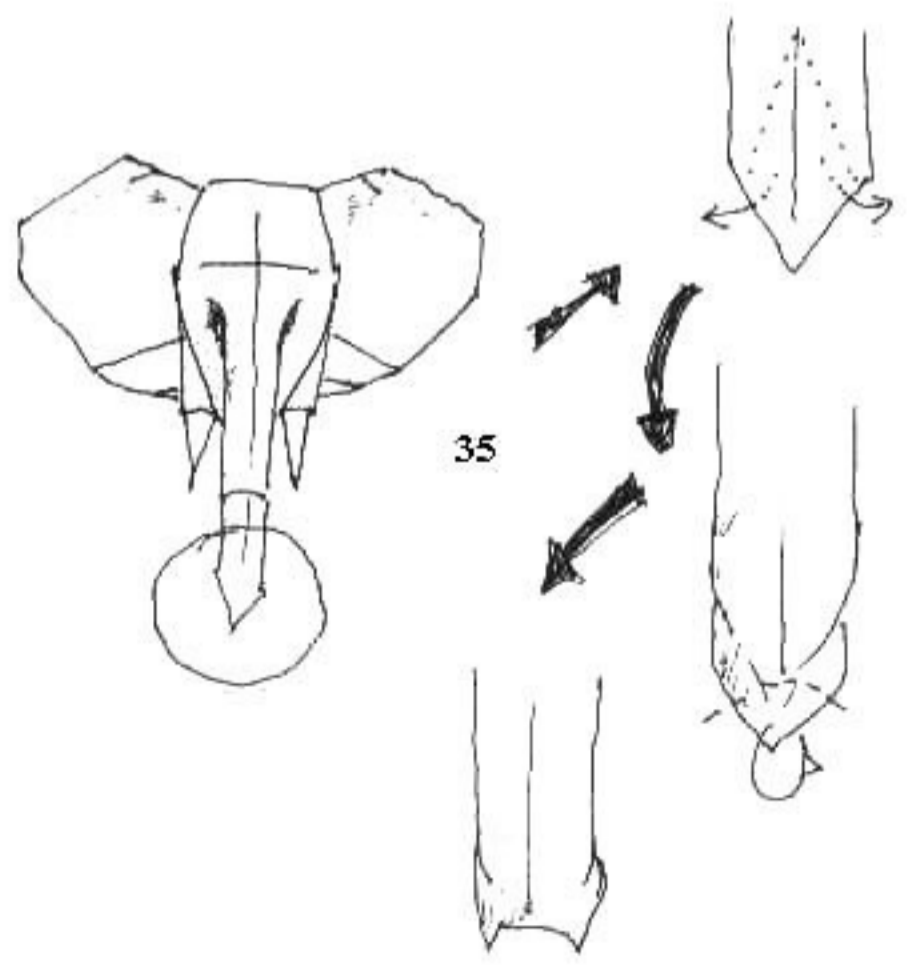

35

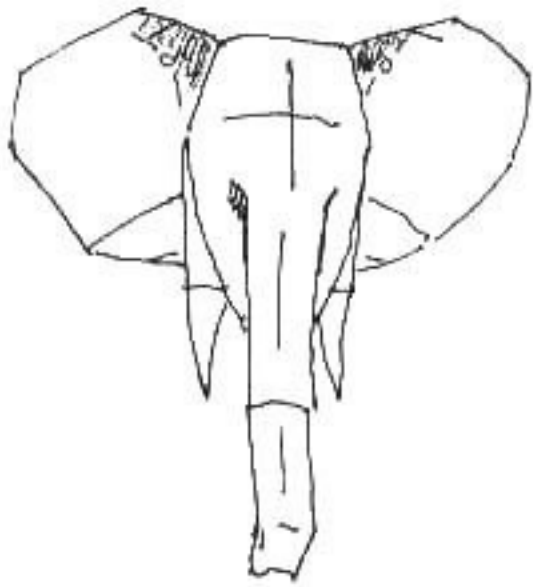

38. Darle volumen a la zona sombreada levantando un poco una sola capa de papel.

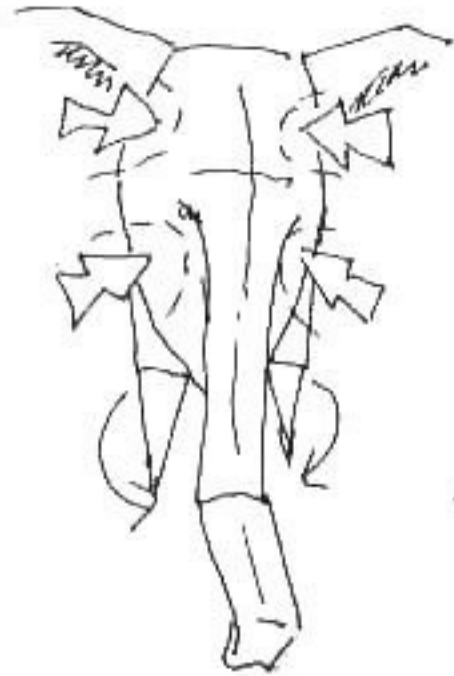

39. Moldear hundiendo un poco estas cuatro áreas.



40. Agregar arrugas en las orejas.



Cabeza de elefante terminada.

Esta figura está inspirada en una foto del Elefante de dos piezas de Joseph Wu

Diagramas dibujados en Mayo de 2003  
Todos los Derechos Reservados

*Román Díaz*